

Candide®

cód.: 3611

BATTLE MACHINES™ RADIO CONTROLÉ

MANUAL DE INSTRUÇÕES



INFORMAÇÃO AO CONSUMIDOR

CONTEÚDO

Veículo x 1PC
Controle Transmissor x 1PC

Pistola Laser x 1PC
Antena x 1PC

Guarde estas instruções para referências futuras: elas contêm informações importantes. **IMPORTANTE:** Favor ler a seção "Informações ao Consumidor" antes de operar o veículo.

É NECESSÁRIA A SUPERVISÃO DE UM ADULTO.

Superfícies podem tornar-se quentes e causar queimaduras caso os componentes eletrônicos sejam molhados. Não opere o veículo em água ou neve.

Informações ao Consumidor:

Nota a Adultos: para certificar-se de que a brincadeira seja segura e divertida, favor rever as instruções de uso e segurança juntamente com a criança.

Aviso a adultos

- Não direcione a luz infravermelha aos olhos.
- Não dirija seu veículo na rua, elas são feitas para carros de verdade.
- Não tente pegar o veículo em movimento.
- Evite colisões contra paredes e outras superfícies duras.
- Mantenha dedos, cabelos e partes soltas de roupas longe dos pneus e partes giratórias enquanto o veículo estiver ligado.
- A supervisão de um adulto é recomendada enquanto o veículo estiver sendo operado.
- Para evitar danos, remova as pilhas quando não estiver em uso.
- Faça sempre pausas de 5 minutos após cada 15 minutos de operação contínua.

ANTES DA INSTALAÇÃO DAS PILHAS

A Battle Machine é feita para operar com 4 pilhas AA, vendidas separadamente. O controle é feito para operar com uma bateria de 9-volts, vendida separadamente. O Laser Scope é feito para operar com 2 pilhas AA, vendidas separadamente.

Informações sobre as pilhas

- Certifique-se de que as polaridades estão corretas.
- Use apenas pilhas do tipo recomendado (ou equivalentes).
- Não misture pilhas novas com gastas.
- Não misture pilhas alcalinas, padrão (carbono-zinco), ou recarregáveis (níquel-cádmio).
- Remova pilhas usadas imediatamente. Remova-as também se o veículo não será usado por longos períodos de tempo para evitar vazamentos.
- Não recarregue pilhas não-recarregáveis.
- Não cause curto-circuitos nos terminais.
- Desfaça-se das pilhas com segurança. Não as exponha ao fogo, pois poderão explodir ou vazar.

DICAS RÁPIDAS

- Quando o veículo começar a perder força, ele poderá perder funções ou performance. É hora de trocar as pilhas (ou recarregá-las). O tempo de duração das pilhas pode variar dependendo do seu estilo de direção.
- Interferências de rádio podem afetar o seu veículo.
- Interferência pode ser causada por outros veículos rádio controlados funcionando na mesma frequência; fios elétricos, prédios grandes; ou rádios CB. Procure ficar longe destes fatores.
- Aponte a antena do seu transmissor para cima – não para baixo em direção ao seu veículo. Se o veículo estiver muito longe ele não funcionará corretamente.
- Não dirija seu veículo em areia ou na água/neve.
- Não guarde seu veículo próximo a fontes de calor ou onde receba diretamente a luz do sol. Sempre desligue-o e remova as pilhas ao guardá-lo.

Instruções para limpeza:

Para limpar, remova o excesso de sujeira do brinquedo. Remova as pilhas primeiro. Limpe-o com um pano úmido com água. Seque-o. **NÃO O SUBMIRJA EM ÁGUA e NÃO UTILIZE PRODUTOS QUÍMICOS PARA LIMPÁ-LO.** Permita que o brinquedo seque completamente antes de recolocar as pilhas.

INFORMAÇÃO AO CONSUMIDOR

DESCRIÇÃO DAS FUNÇÕES

Dicas para operações Multi-Canal:

- Seu veículo possui um sistema avançado Multi-canal. Este sistema lhe permite correr contra até 5 amigos (máximo de 6 veículos) sem nenhuma interferência de rádio dos transmissores ou veículos de seus amigos. Você deve correr contra um veículo equipado com suporte multi-canal para que esta tecnologia funcione. (até 6 carros simultaneamente com frequências de 27mhz e 49mhz).
- Há uma chave seletora para o sistema multi-canal no chassi do veículo e outra no transmissor.

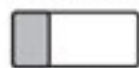

A B C

- A chave possui 3 posições - uma para cada configuração multi-canal.



A B C

- Para operação ideal, as chaves do veículo e do transmissor devem estar na mesma posição. Quando estiver dirigindo sozinho, poderá usar qualquer opção disponível, desde que a chave do veículo corresponda àquela do controle.
- A frequência do veículo vem definida de fábrica (não ajustável) sendo de 27 ou 49 Mhz. Mas seu canal é ajustável entre A, B ou C. Antes de brincar, certifique-se de que os canais são os mesmos no veículo e no transmissor.
- Quando brincar com outros veículos certifique-se de que você tem uma combinação de canais diferente dos outros. Por exemplo, o canal 27Mhz A só pode brincar com os canais 27Mhz B, C, ou 49Mhz A, B, C; mas não pode brincar com canais 27Mhz A. Máximo de 6 jogadores.
- Para operar o veículo com o controle, coloque a chave de LIGA/DESLIGA/PILOTO AUTOMÁTICO na posição "ON".
- Coloque o seletor Multi-canal do veículo na mesma posição do transmissor.
- Coloque a chave de LIGA/DESLIGA/PILOTO AUTOMÁTICO do controle na posição "ON".
- Você deve brincar contra um outro veículo do mesmo tipo equipado com suporte Multi-canal. Operar dois veículos no mesmo canal causará interferência. Quando operar com outro veículo não Multi-canal, certifique-se de que ele opera em uma frequência diferente da sua.
- Se precisar mudar a configuração Multi-canal, primeiro certifique-se de que o veículo está DESLIGADO. Mude a posição da chave como desejado, mantendo a mesma configuração no veículo e no controle. E então religue o veículo.

Nota: certifique-se de que você não está usando o Controle enquanto muda a posição da chave seletora.

Modo de Jogo Normal

- Insira as pilhas corretamente.
- Na parte de trás do transmissor, ligue o botão LIGA/DESLIGA.
- No chassi do veículo, ligue o botão LIGA/DESLIGA
- Comece o jogo.

INSTALAÇÃO DAS PILHAS

INSTALAÇÃO DAS PILHAS NO VEÍCULO:

1. Desligue o veículo.
2. Usando uma chave Phillips (não inclusa), desparafuse a porta do compartimento de pilhas localizado na parte inferior do veículo.
3. Insira 4 (quatro) pilhas "AA" com a polaridade (+/-) correta de acordo com a ilustração no compartimento.
4. Recoloque a porta do compartimento e parafuse-a.

INSTALAÇÃO DAS PILHAS NA PISTOLA LASER (apenas para o pacote individual)

1. Usando uma chave Phillips (não inclusa),

desparafuse a porta do compartimento de pilhas.

2. Insira 2 (duas) pilhas "AA" com a polaridade (+/-) correta de acordo com a ilustração no compartimento.
3. Recoloque a porta do compartimento e parafuse-a.

INSTALAÇÃO DA BATERIA NO CONTROLE

1. Abra o compartimento da bateria.
2. Instale 1 (uma) bateria de 9V de acordo com a polaridade (+/-) ilustrada.
3. Recoloque a tampa.

Nota: pilhas não inclusas

PISTOLA LASER

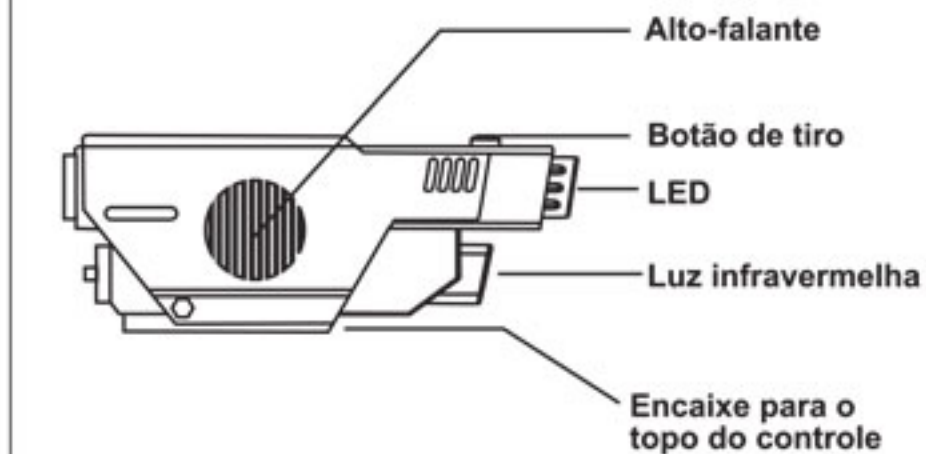

2 pilhas AA
(Não inclusas)

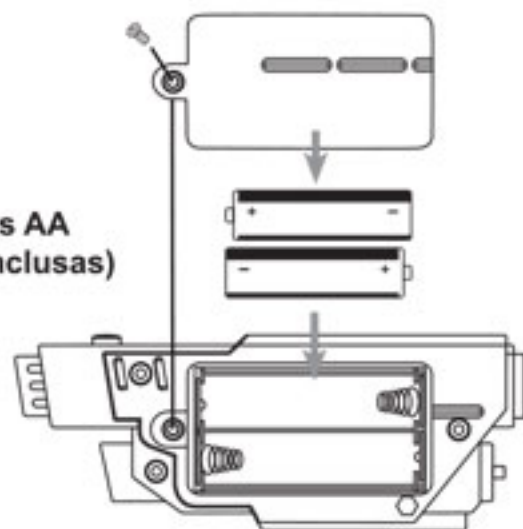

Para instalar as pilhas desparafuse a tampa como ilustrado acima e as insira.

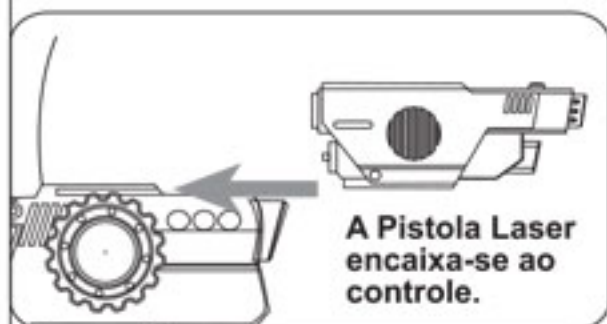

CONTROLE TRANSMISSOR

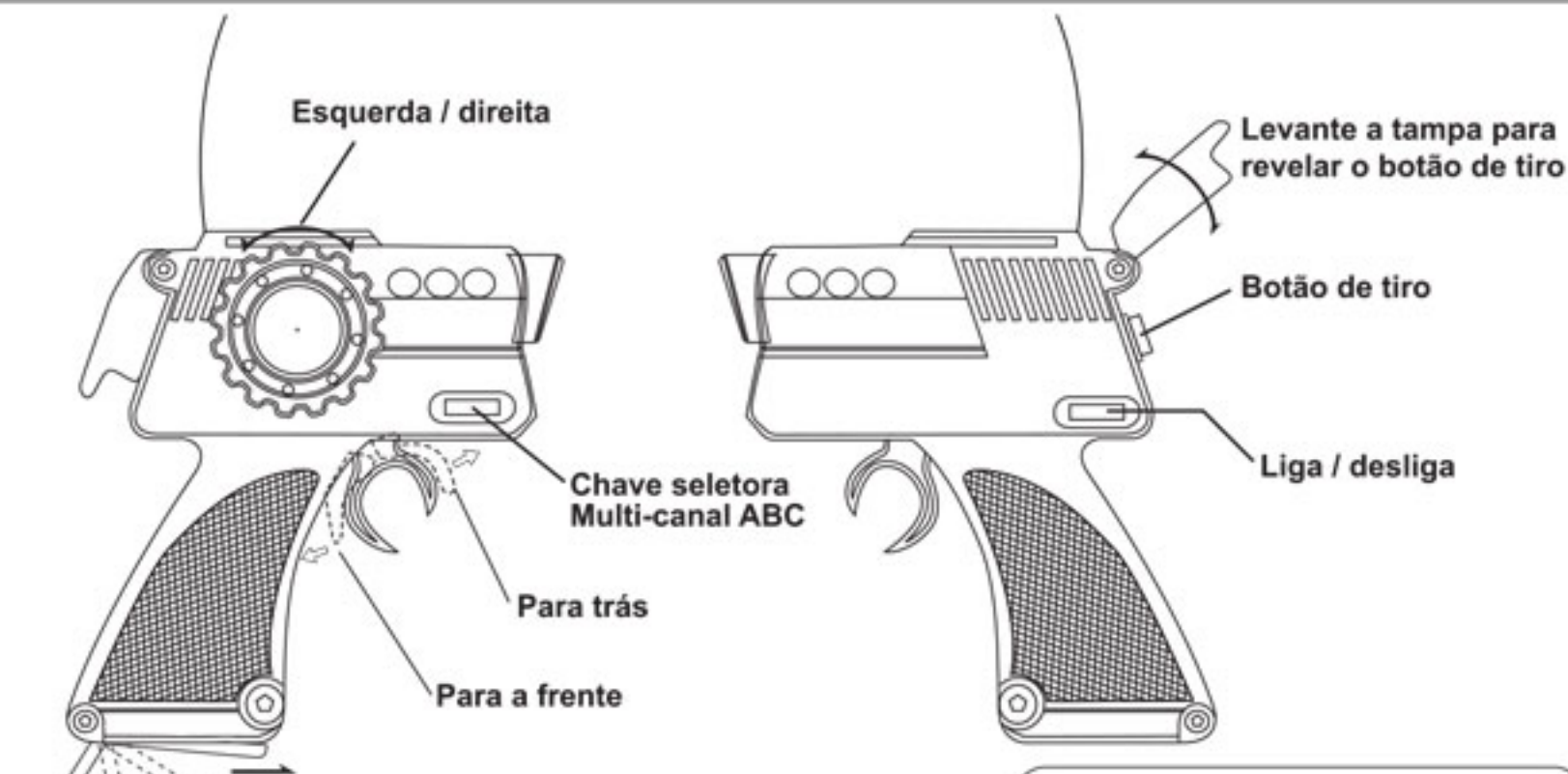

Levante a tampa para revelar o botão de tiro



Insira a bateria de 9 volts no transmissor

Encaixe a antena antes de operar.



VEÍCULO RÁDIO CONTROLADO

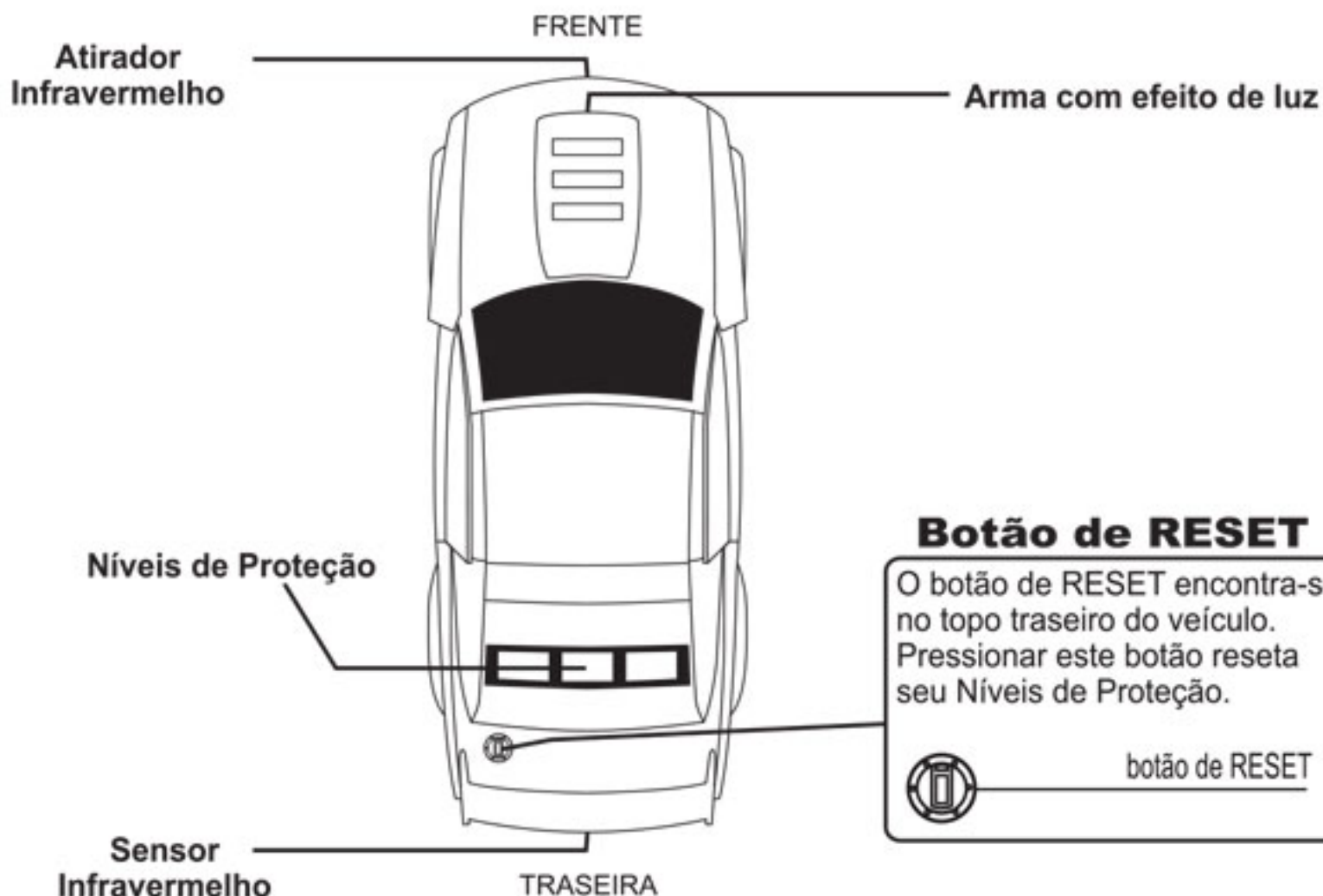

Controle de direção

PARA AJUSTAR O ALINHAMENTO DA DIREÇÃO

Ajuste o alinhamento quando o veículo não estiver andando em linha reta.



Alavanca de alinhamento da direção

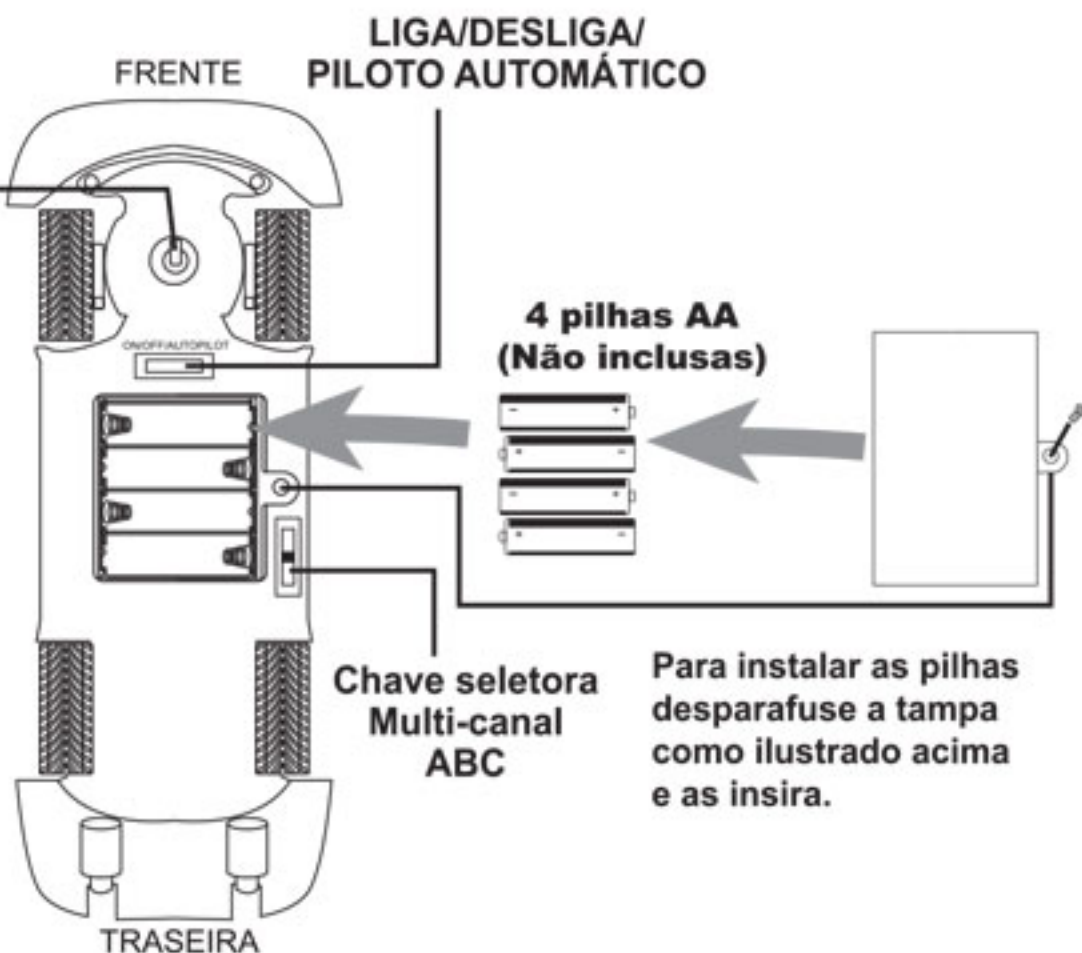

GUIA RÁPIDO

COMO BRINCAR



1. MIRE

Posicione seu veículo atrás do de seu oponente. Para que o sensor Infravermelho detecte a luz, você deve mirar em direção a traseira do veículo.



2. ATIRE

Aperte o botão de tiro no controle para atirar com a luz infravermelha da frente do seu veículo.



3. ACERTE

Quando posicionado corretamente, o raio infravermelho acertará o veículo oponente e reduzirá seus Níveis de Proteção.

O Sensor Infravermelho detectará o raio infravermelho dentro de uma distância limitada dependendo da fonte de luz no ambiente de combate. Atire de uma distância curta para obter maior precisão.

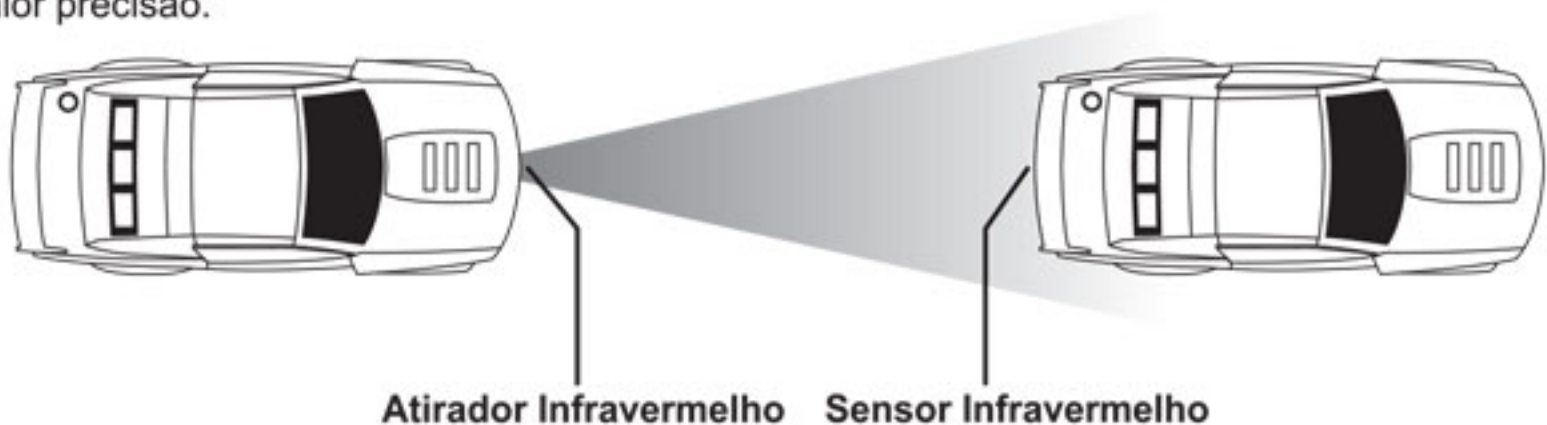

Dicas de operação:

Carro: O botão de LIGA/DESLIGA/PILOTO AUTOMÁTICO estão localizados na parte de baixo do veículo.

Transmissor: O botão de LIGA/DESLIGA está localizado na lateral do controle.

Quando estiver pronto para correr, coloque os botões de LIGA/DESLIGA/PILOTO AUTOMÁTICO na posição "ON" nos veículos, transmissores e pistolas.

(Apenas para os pacotes individuais) A Pistola Laser se desenhaixa do controle e pode ser utilizada como uma arma.

INSTRUÇÕES DO PACOTE INDIVIDUAL

COMO JOGAR

MIRE, ATIRE & ACERTE SEU Oponente 3X PARA VENCER

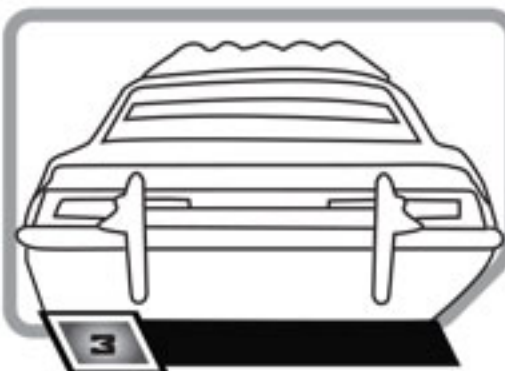
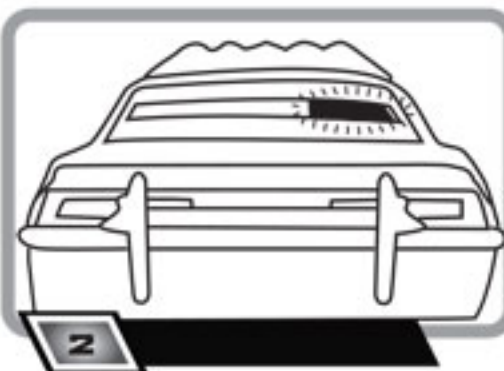
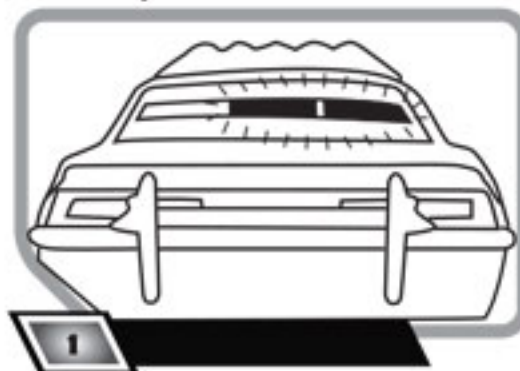

1. O primeiro acerto diminuirá o Nível de Proteção do seu oponente e travará seu carro por um curto período.
2. O segundo acerto diminuirá ainda mais o Nível de Proteção do seu oponente e travará seu carro mais uma vez.
3. O terceiro acerto, o Nível de Proteção do seu oponente será zerado e ele perderá o controle do veículo. *Aperte o botão RESET para reiniciar.

MODO DE UM JOGADOR

EXISTEM 2 FORMAS DE JOGAR NESTE MODO

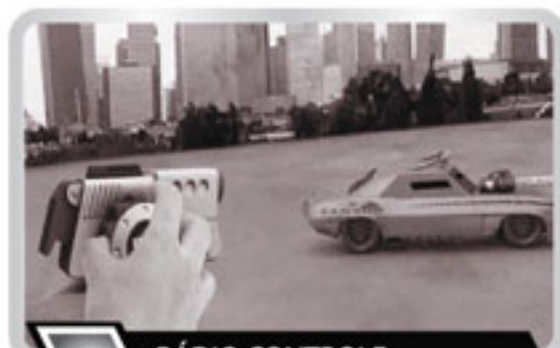

1 RÁDIO CONTROLE

1. RÁDIO CONTROLE

Jogue como um veículo rádio controlado padrão



2 TREINAMENTO

2. TREINAMENTO

Coloque seu Battle Machine no PILOTO AUTOMÁTICO. Usando o outro veículo você pode testar suas habilidades enquanto mira, atira e acerta um alvo móvel.

Nota: a função de Piloto Automático entra Sleep Mode após alguns minutos. Para reiniciá-lo, basta colocar seu Battle Machine no modo DESLIGADO e em seguida em PILOTO AUTOMÁTICO novamente.

MODO DE DOIS JOGADORES



1 COMBATE ENTRE DOIS JOGADORES





1. COMBATE ENTRE DOIS JOGADORES

LIGUE seu Battle Machine. Enquanto um jogador dirige o veículo, o outro tenta eliminá-lo utilizando a Pistola Laser. (somente para o pacote individual)

SOLUÇÃO DE PROBLEMAS

PROBLEMA	SOLUÇÃO
O carro não LIGA	<ol style="list-style-type: none">1. O carro está DESLIGADO, LIGUE-o.2. As pilhas estão na polaridade incorreta. Confira os símbolos de + e - certifique-se de que as pilhas estão alinhadas.3. As pilhas se esgotaram. Troque-as por novas.
O carro não responde aos comandos	<ol style="list-style-type: none">1. A bateria do controle se esgotou. Troque-a por uma nova bateria de 9V.2. O veículo está fora de alcance. Coloque o controle mais próximo do veículo.3. Interferência de itens eletrônicos ao redor. Leve o veículo para um local aberto.
O carro não anda em linha reta	<ol style="list-style-type: none">1. Ajuste o Controle de Direção debaixo do eixo dianteiro, para a esquerda ou para a direita, até que as rodas apontem para a frente.
O carro não se move	<ol style="list-style-type: none">1. Solte o gatilho imediatamente, e descanse o veículo por alguns minutos.
A pistola não funciona	<ol style="list-style-type: none">1. Certifique-se de não cobrir o sensor infravermelho com o dedo.2. O veículo está fora de alcance. Coloque a pistola mais próxima do veículo.3. As pilhas da pistola se esgotaram. Troque-as por novas.
O carro reseta após tiro	<ol style="list-style-type: none">1. As pilhas estão fracas. Substitua-as por novas.

DISTÂNCIA DE TIRO INFRAVERMELHO (baseado em condições de luz)

Externo: Ensolarado (30000-130000Lux)	Externo: Nublado (1000-10000Lux)	Externo: Noite (0.01-0.27Lux)	Interno (200-700Lux)
			
Aprox. dentro de 5 Pés 2.2 metros	Aprox. dentro de 13 Pés 4 metros	Aprox. dentro de 99 Pés 30 metros	Aprox. dentro de 66 Pés 20 metros

Importante Problemas?

Antes de levar seu veículo radiocontrolado de volta à loja,
ligue para a nossa assistência técnica no telefone:

0800 55 74 00

das as 8h20 às 18h de Segunda à Sexta-feira

TERMO DE GARANTIA

A Candide Indústria e Comércio Ltda. garante este produto pelo período de **90 dias**, contados a partir da data de emissão da nota fiscal de compra, desde que o mesmo tenha sido instalado e manuseado conforme orientações descritas no manual e somente em Território Nacional. Durante o período estipulado, a garantia cobre totalmente peças e mão-se-obra. **Somente técnicos da Assistência Técnica da Candide e das oficinas credenciadas estão autorizados a reparar defeitos cobertos pela garantia.** Para informações sobre o endereço mais próximo, entre em contato com o nosso SAC: 0800 55 74 00. O consumidor tem o prazo de 90 dias para reclamar de irregularidades aparentes, ou seja, de fácil e imediata observação do produto, como itens que constituem a parte externa e qualquer outro acessível ao usuário **A garantia de peça sujeita ao desgaste natural** (peças plásticas e acessórios em geral) **fica restrita ao prazo final de 90 dias.** A garantia perde seu efeito se: a) a instalação ou utilização do produto estiverem em desacordo com as recomendações do manual de instruções; b) **o produto sofrer qualquer dano provocado por acidente, queda, agentes da natureza** ou consertos realizados por pessoas não credenciadas pela Candide Indústria e Comércio Ltda.; c) o número de série do produto estiver danificado ou adulterado. **A garantia não cobre; a) transporte e remoção do produto para conserto; b) desempenho insatisfatório do produto devido à instalação ou manuseio inadequados.** Por se tratar de produto importado, produzido fora do território nacional, a Candide Indústria e Comércio Ltda. se isenta de qualquer responsabilidade na eventualidade de serem constatados pequenos erros de grafia, fonética ou outros relacionados à adaptação do produto à língua portuguesa. **A garantia somente é válida mediante a apresentação da nota fiscal.**

Para entrar em contato com a Candide, clique na guia Fale conosco em nosso site www.candide.com.br ou ligue para o Serviço de Atendimento ao Cliente no número **0800 55 74 00** de seg. a sex. das 8:20 as 18:00