



Fênix

Cód. 1306

Manual de Instruções

Diâmetro do rotor principal:	335mm
Diâmetro do rotor da cauda:	68mm
Comprimento da fuselagem:	450mm
Altura geral:	175mm
Peso bruto:	215g
Bateria NI-MHN500:	7.2V
Tempo para carga:	Aprox. 3 horas

Parabéns!

Você acaba de adquirir um produto CANDIDE. Saiba que fez uma excelente escolha. Sempre pensamos em um brinquedo seguro que estimule a criatividade e dê alegria às crianças, motivo pelo qual nos dedicamos permanentemente à pesquisas para o aprimoramento de nossos produtos.

No momento da compra, pequenas diferenças entre produto e embalagem, fotos ilustrativas e entre lotes podem ser constatadas; fato para o qual agradecemos a sua compreensão.

Recomendamos que os pais acompanhem e auxiliem no uso deste produto, incentivando o aprendizado da criança, ao mesmo tempo em que desfrutem de sua companhia.

Candide®

2. UNIDADES PRINCIPAIS

Unidades principais e acessórios	
Descrição	Quantidade (pcs)
Helicóptero	1
Bateria recarregável	1
Carregador	1
Manual	1
Controle remoto	1
Antena	1
Alavanca de controle	2

Controle Remoto

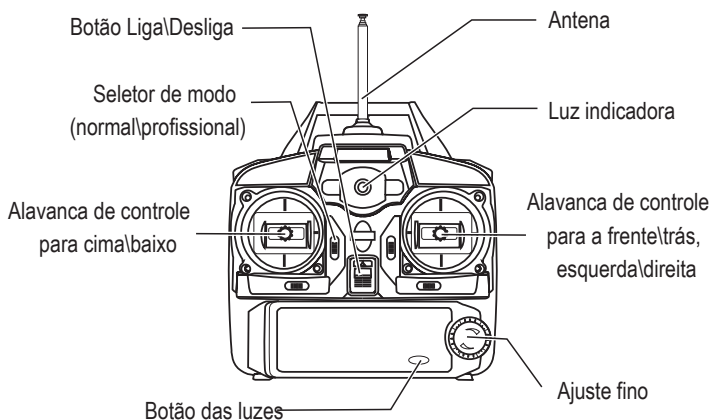

Helicóptero

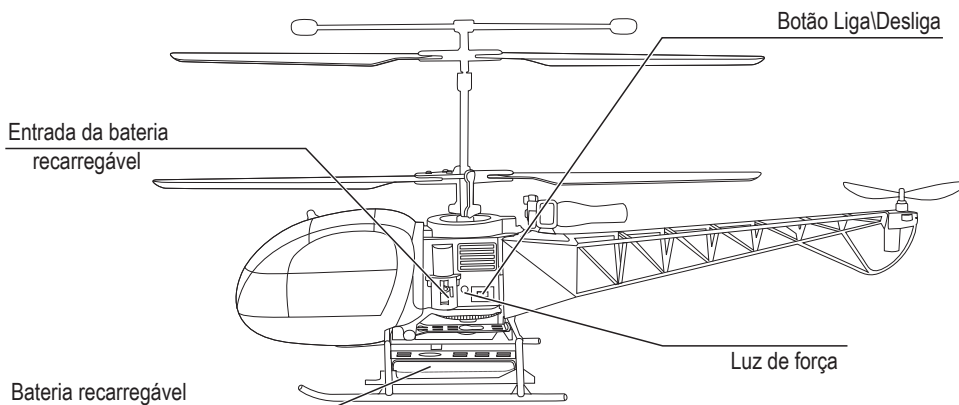

3. MONTAGEM DO CONTROLE REMOTO E CARREGAMENTO DA BATERIA

- 1 Insira a antena no pequeno buraco localizado no topo do controle remoto. Gire-o no sentido horário até que esteja bem firme. Insira as duas alavancas de controle nos buracos localizados dos lados esquerdo e direito do controle. (Figura 1)



Figura 1

- 2 Instalação das pilhas: Abra o compartimento de pilhas desparafusando-o. Insira 3 pilhas AA e certifique-se de que estão na polaridade correta. (Figura 2)

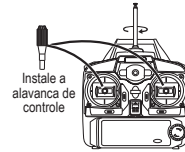

Figura 2

- 3 Carregando a bateria: Insira o plug do cabo da bateria na entrada do carregador. Então, conecte o plug do carregador à tomada. Para carregar completamente são necessárias 3 horas (não é recomendado carregar a bateria por muito tempo ou a bateria poderá danificar-se).

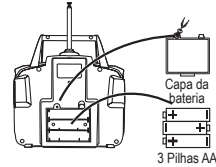

Figura 3

Figura 4

A bateria recarregável (incluindo o fio de energia) deve ser instalada totalmente dentro do compartimento como na ilustração.

AVISO

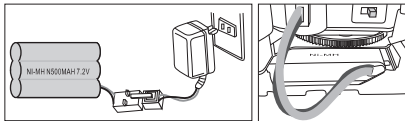
Quando não estiver brincando com o modelo, desligue-o e desconecte os fios da bateria. Se permanecer conectada, poderá descarregar completamente. Remova as pilhas do controle remoto quando não for usá-lo por muito tempo.

OBSERVAÇÕES SOBRE A BATERIA

Este produto é fornecido com uma bateria de NI-MHN500MAH 7.2V e requer que o usuário siga as seguintes instruções:

- 1 Somente o carregador fornecido pelo fabricante deve ser utilizado para carregar a bateria.
- 2 Durante a carga, se a bateria estiver muito quente, significa que ela recebeu mais carga do que deveria. Neste caso, o usuário deve interromper a carga imediatamente sob risco de permanentemente danificar a bateria.
- 3 Supervisione o carregamento da bateria.
- 4 Não desmonte a bateria.
- 5 Ao terminar de voar, a temperatura da bateria pode estar relativamente alta. Espere 30 minutos até que ela esfrie para recarregá-la.
- 6 Não utilize a bateria se seu invólucro estiver danificado.

4. AMBIENTE PARA VOO

- 1 Um tempo ensolarado e sem vento é o ideal para voar com o helicóptero.
 - * Não brinque quando a temperatura for maior que 113°F (45°C) ou menor que 50°F (10°C).
 - * Não brinque em caso de ventos fortes, sob risco de perder controle do helicóptero, danificá-lo ou até mesmo perdê-lo.
- 2 Procure um local amplo e aberto para brincar e certifique-se de que não existam barreiras, animais ou pessoas por perto ao brincar.

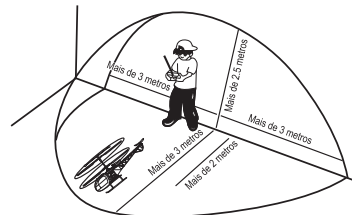

5. CUIDADOS

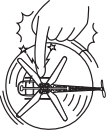

Não encoste nas partes rotatórias incluindo as engrenagens e rotor principal quando o produto estiver em funcionamento.



A temperatura do motor está alta.



Ao utilizar o produto seu motor tende a esquentar. Não encoste no motor até que ele esteja frio.

6. PREPARAÇÕES PARA VOO

- ① Certifique-se de que o local está livre de pessoas, animais e outras barreiras.

Empurre a alavanca de controle esquerda para baixo



Figura 2

Empurre a alavanca de controle esquerda para cima

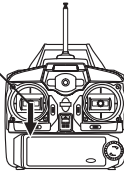

Figura 1

- ② Levante a antena até sua altura máxima. Posicione a alavanca esquerda de controle para baixo. Ao ligar o controle remoto a luz de força piscará lentamente. Então, posicione a alavanca de controle esquerda para cima. A luz de força piscará com maior velocidade. (Figura 1) Posicione novamente a alavanca para baixo e a luz permanecerá ligada mas sem piscar. (Figura 2) Agora o controle remoto está preparado para o voo.

- ③ Desligue o helicóptero. Conecte a bateria à entrada localizada na lateral do helicóptero (Figura 3). Certifique-se de que o controle remoto está pronto para voo como descrito no item 2, ligado e que sua alavanca de controle está posicionada para baixo. Ligue o helicóptero e a luz indicadora irá piscar. O sinal entre o controle remoto e o helicóptero foi estabelecido e o helicóptero está agora pronto para voar.

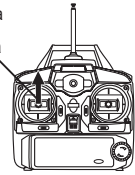

Figura 3

7. OPERAÇÃO

- ① Ao ligar o botão de luz no controle remoto, as luzes do helicóptero se acendem. Estas luzes fazem com que o helicóptero fique mais atraente durante voos noturnos.
- ② Você pode escolher entre dois modos: Profissional e Normal. Para iniciantes recomenda-se utilizar o modo Normal até que se consiga mais prática. Simplesmente posicione o botão no modo desejado. No modo Normal, o helicóptero voa de maneira gentil e fácil de controlar. No modo Profissional, o helicóptero requer um controlador habilidoso e torna o voo mais dinâmico.

Empurre a alavanca de controle para cima

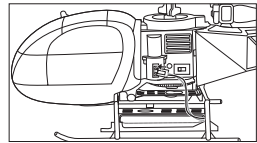
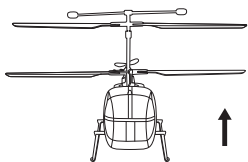
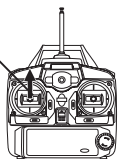

Subir

Empurre a alavanca de controle para cima, a velocidade do rotor principal aumenta e o helicóptero sobe.

Empurre a alavanca de controle para baixo

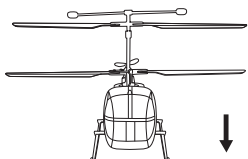
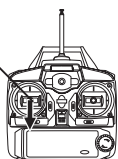

Descer

Empurre a alavanca de controle para baixo, a velocidade do rotor principal diminui e o helicóptero desce.

Vire a alavanca de controle esquerda/direita para a esquerda/direita

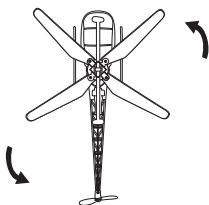
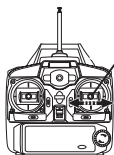

Virar

Durante o voo, vire a alavanca de controle direita para a esquerda, o helicóptero virará para a esquerda. Vire-a para a direita e o helicóptero virará para a direita.

Empurre a alavanca de controle direita para cima

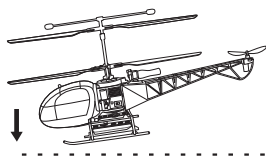
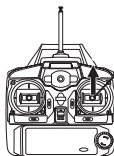

Avançar

Ao empurrar a alavanca direita para cima o helicóptero abaixa o nariz e move-se para a frente.

Empurre a alavanca de controle direita para baixo

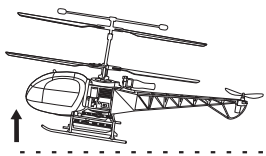
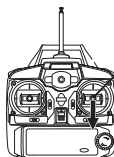

Recuar

Ao puxar a alavanca direita para trás o helicóptero levanta o nariz e move-se para trás.

DICAS

- ① Se o helicóptero tende a se rotacionar no ar mesmo sem sinal do controle remoto, você pode ajustá-lo utilizando o botão de ajuste fino contido no próprio controle. Se o nariz do helicóptero gira no sentido anti-horário, gire o botão de ajuste fino para a direita (sentido horário). Caso contrário, gire-o para a esquerda (sentido anti-horário).

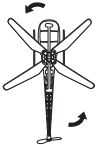
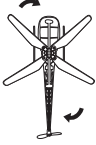
	 <p>Ajuste fino para a direita</p>	O nariz do helicóptero gira no sentido anti-horário; gire o botão de ajuste fino para a direita até que ele fique estável.
	 <p>Ajuste fino para a esquerda</p>	O nariz do helicóptero gira no sentido horário; gire o botão de ajuste fino para a esquerda até que ele fique estável.

- ② Quando a carga da bateria estiver baixa ou a rotação do rotor for bloqueada por algum tempo, o circuito de proteção do helicóptero será ativado. A luz de força do helicóptero piscará rapidamente e o helicóptero ficará sem movimento. Este é um fenômeno normal. Apenas puxe a alavanca de controle esquerda para baixo e desligue o helicóptero. Em seguida, ligue-o novamente e ele voltará ao normal e estará pronto para voar.

⚠ AVISO

Efeito resposta

Quando o helicóptero se afastar do solo cerca de 30cm, a hélice poderá entrar em vórtice (forte movimento giratório), tornando o helicóptero instável. Isso é chamado "efeito resposta": quanto menor o peso do helicóptero, mais perceptível será este efeito.

8. PRÁTICA DE VOO

Depois de treinar bastante os comandos, você pode tentar alguns outros tipos de voo:

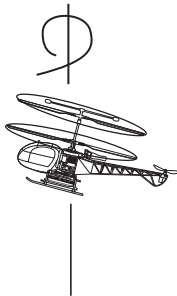

Giros fixos (rotação)

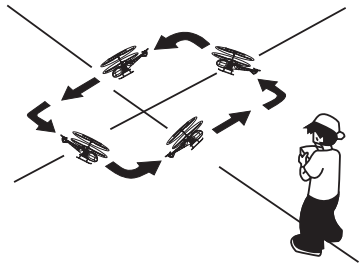

Siga em frente, vire à esquerda, e repita esta sequência para completar um quadrado. Treine para que consiga, gradualmente, voar em círculos.

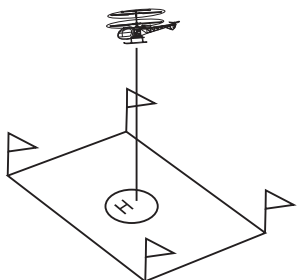

Aterrissagem vertical
(aterrissagem fixa)

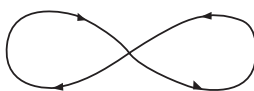

Voo em forma de "8"

9. RESOLUÇÃO DE PROBLEMAS

Antes de procurar a assistência técnica, cheque os seguintes pontos:

Fenômeno	Causas	Solução
O controle remoto não funciona	1. O controle remoto está desligado.	1. Ligue o controle remoto.
	2. As pilhas não foram instaladas corretamente no controle remoto.	2. Verifique se as pilhas foram instaladas com a polaridade correta.
	3. As pilhas estão descarregadas.	3. Substitua as pilhas por novas.
Não é possível controlar o helicóptero	1. Você não está operando corretamente o controle remoto.	1. Consulte as instruções de operação do controle remoto contidas neste manual.
	2. O controle remoto está desligado.	2. Ligue o controle remoto.
	3. Você não instalou a antena no controle remoto ou a antena não foi rosqueada até o fim.	3. Instale a antena ou verifique se ela está instalada corretamente.
	4. Você está brincando com o helicóptero em vento forte.	4. Não brinque com o helicóptero em vento forte, pois ele não responderá ao controle.
	5. A luz indicadora do controle está piscando.	5. Puxe a alavanca de potência para baixo e a empurre para cima repetidamente ou troque as pilhas.
O helicóptero não decola	1. O rotor principal está girando muito devagar.	1. Você soltou a alavanca de potência ou a moveu para cima muito rapidamente.
	2. A bateria do helicóptero não está carregada.	2. Recarregue totalmente a bateria do helicóptero.
O helicóptero cai muito rápido	1. Você soltou a alavanca de potência ou a moveu para cima muito rapidamente.	1. Mova a alavanca de potência lentamente para baixo.

RELAÇÃO DE PEÇAS

 M01-001	 M01-002	 6 PCS M01-003	 M01-004	 M01-031	 M01-032
Eixo 1.5 x 125	Componentes da barra de estabilidade	Parafusos 1.4 x 5	Componentes do eixo principal	Componentes do PCB	Luva de suporte grande
 2 PCS M01-005	 M01-006	 M01-007	 M01-008	 M01-029	 2 PCS M01-030
Hélice mais baixa do rotor	Componentes da placa de braçadeira inferior da hélice do rotor	Componentes do eixo externo	Tampa da engrenagem superior	Capa do conjunto do motor (lado esquerdo)	Parafuso M20 x 3.3
 M01-009	 4 PCS M01-010	 M01-011	 M01-012	 M01-033	 M01-034
Componentes do motor frontal	Parafuso 1.4 x 4	Tampa do conjunto do motor (lado direito)	Componentes do nariz do helicóptero	Componentes do motor traseiro	Engrenagem mais baixa
 4 PCS M01-013	 1 PCS M01-014	 2 PCS M01-015	 M01-016	 M01-035	 8 PCS M01-036
Parafuso 1.4 x 4	Parafuso M20 X 5	Hélice do rotor superior	Suporte da hélice	Luva de cobre	Parafuso* 1.4 x 5
 2 PCS M01-017	 M01-018	 M01-019	 M01-020	 M01-037	 M01-038
Suporte 20x 50x25	Hélice do rotor traseiro	Luva de suporte pequena	Componentes do suporte da cauda	Pranchas de aterrisagem	Bateria recarregável de Ni-MH
 M01-021	 M01-022	 4 PCS M01-023	 2 PCS M01-024	 M01-039	 2 PCS M01-040
Componente das luzes A	Componentes decorativos da ponta da cauda	Parafuso 1.4 x 4	Suporte 40x 7.0 x 20	Compartmento da bateria	Parafuso* 1.7 x 4
 M01-025	 2 PCS M01-026	 4 PCS M01-027	 2 PCS M01-028	 M01-041	 2 PCS M01-042
Conjunto do motor	Parafuso M20 x 3.3	Parafuso 1.4 x 4	Parafuso 1.4 x 4	Componentes da luz B	Alavanca do controle

TERMO DE GARANTIA

A Candide Indústria e Comércio Ltda. garante este produto pelo período de **90 dias**, contados **a partir da data de emissão da nota fiscal de compra**, desde que o mesmo tenha sido instalado e manuseado conforme orientações descritas no manual e somente em Território Nacional. Durante o período estipulado, a garantia cobre totalmente peças e mão-de-obra. **Somente técnicos da Assistência Técnica da Candide e das oficinas credenciadas estão autorizados a reparar defeitos cobertos pela garantia.** Para informações sobre o endereço mais próximo, entre em contato com o nosso SAC: 0800 55 74 00. O consumidor tem o prazo de 90 dias para reclamar de irregularidades aparentes, ou seja, de fácil e imediata observação do produto, como itens que constituem a parte externa e qualquer outro acessível ao usuário. **A garantia de peça sujeita ao desgaste natural** (peças plásticas e acessórios em geral) **fica restrita ao prazo final de 90 dias.** A garantia perde seu efeito se: a) a instalação ou utilização do produto estiverem em desacordo com as recomendações do manual de instruções; b) **o produto sofrer qualquer dano provocado por acidente, queda, agentes da natureza** ou consertos realizados por pessoas não credenciadas pela Candide Indústria e Comércio Ltda.; c) o número de série do produto estiver danificado ou adulterado. **A garantia não cobre; a) transporte e remoção do produto para conserto; b) desempenho insatisfatório do produto devido à instalação ou manuseio inadequados.** Por se tratar de produto importado, produzido fora do território nacional, a Candide Indústria e Comércio Ltda. se isenta de qualquer responsabilidade na eventualidade de serem constatados pequenos erros de grafia, fonética ou outros relacionados à adaptação do produto à língua portuguesa. **A garantia somente é válida mediante a apresentação da nota fiscal.**

Antes de qualquer procedimento, observe quanto ao uso do produto. **Danos característicos de quedas, como quebra de Hélice ou cabine, arranhões, quebra do trem de aterrisagem ou chassi, ruptura de fiação, quebra de cauda**, entre outras, originadas pelo **mau uso do produto não são cobertos pela garantia.** O manuseio deste brinquedo deve ocorrer em local onde **não sofra ação do vento.** O manuseio do rádio controle sobre o helicóptero deverá estar dentro de uma mesma área máxima de 20 metros, portanto sugerimos que não permita que a aeronave ultrapasse este limite, pois a ausência de controle sobre o produto pode ocasionar quedas e, conseqüente dano ao produto o qual não caracteriza defeito de fabricação. Os helicópteros da Candide **são brinquedos**, não devem ser expostos a situações extremas; o manuseio deve ocorrer a uma distancia mínima de 5 metros de qualquer obstáculo; a colisão do produto com as hélices em movimento pode ocasionar rupturas no produto. **A garantia limita-se somente a defeitos ou vícios na fabricação ou montagem do produto.**

Para entrar em contato com a Candide, clique na guia Fale conosco em nosso site www.candide.com.br ou ligue para o Serviço de Atendimento ao Cliente no número **0800 55 74 00** de segunda a sexta-feira das 8:20 as 18:00.

Este equipamento opera em caráter secundário, isto é, não tem direito à proteção contra interferência prejudicial, mesmo de estações do mesmo tipo e não pode causar interferência a sistemas operando em caráter primário.

Modelo : T006-TX
1439-10-6144



(01) 07897500553555

Especificação técnica

Modelo de placa: T006-TX
Frequência de operação: 27Mhz
Tipo de modulação: AM

Candide[®]

Candide Ind. e Com. Ltda.
CNPJ: 62.434.436/0001-46
Rua Vinte e Cinco de Março, 966
CEP: 01021-100 Centro São Paulo SP
SAC: 0800 55 7400
www.candide.com.br